

WOODEN.CITY



Chariot Da Vinci
Assembly instruction

**EN**

Assembly instructions.

Model „Chariot Da Vinci” consists of 67 details set on two boards. In addition there is a set of additional parts. It is recommended to assemble the model with good lighting and to strictly follow the instructions.

You can also disassemble this model in reverse order. You will need: stationary knife, scissors, emery paper and wax candle. Very carefully squeeze out the details from the obverse side of the board, trying not to break them. If, the detail does not come out, gently cut the jumpers with the stationary knife.

Burrs on the jumper should be gently grinded with the emery paper or carefully cut with the stationary knife. This model is assembled with no glue and does not require the painting. To prevent seizure and to reduce friction the gear face and the axle rotation areas should be waxed.

**ES**

Instrucciones de montaje.

„Carro de Da Vinci” se compone de 67 detalles situados en dos tablas. Además hay un conjunto de piezas adicionales. Es recomendable montar el modelo con buena iluminación y seguir estrictamente las instrucciones. También puede desmontar este modelo en orden inverso.

Para el montaje necesitará: cuchillo de papelería, tijeras, papel de lija y una vela. Con mucho cuidado exprimirá los detalles desde el anverso de la tabla, tratando de no romperlos. Si, el detalle no sale, corte suavemente los puentes con el cuchillo estacionario. Las rebabas en el puente deben ser amoladas suavemente con el papel esmeril o cortadas cuidadosamente con el cuchillo estacionario.

Este modelo se monta sin pegamento y no requiere la pintura. Para evitar el agarrotamiento y para reducir la fricción, la cara del engranaje y las áreas de rotación del eje deben encerarse.

2**FR**

Instructions de montage.

Le modèle „Char Da Vinci” se compose de 67 pièces disposées sur deux feuilles. En plus, il existe aussi un ensemble de pièces de réserve. Il est recommandé de monter le modèle ayant une bonne illumination et strictement selon les instructions. Le démontage peut être effectué dans l'ordre inverse. Pour l'assemblage, vous auriez besoin:

du couteau de papeterie, des ciseaux, du papier de verre et d'une bougie de cire. Il faut enlever les détails tout doucement du côté avant de la feuille, de soi, de façon qu'ils ne soient pas endommagés. Si l'article ne peut pas être retiré, coupez-le avec le couteau de papeterie. Les bavures après les coupures doivent être poncées légèrement avec du papier de verre fin ou coupées soigneusement avec un couteau de papeterie. Le montage du modèle se fait sans colle et ne nécessite pas de peinture. Pour éviter les blocages et pour une meilleur glissement du mécanisme, il faut graisser les extrémités des engrenages et l'axe dans les zones de rotation avec la bougie de cire.

**PL**

Instrukcja montażu

Model – „Rydwan Da Vinci” składa się z 67 elementów umieszczonych na dwóch arkuszach sklejk. Do pakietu dołączono zestaw części zapasowych.

Model należy składać przy dobrze doświetlonym stanowisku zgodnie z instrukcją. Model można rozłożyć w odwrotnej kolejności.

Do złożenia modelu niezbędne będą: nóż techniczny, nożyczki, papier ścierny oraz świeca woskowa. Detale wypycha się delikatnie od prawej strony arkusza uważając, aby ich nie uszkodzić. Jeżeli wystąpią trudności z wyciśnięciem pożądanego elementu, wówczas należy go delikatnie naciskać nożykiem z lewej strony arkusza. Powinno się wypychać z arkusza tylko te elementy nad którymi aktualnie się pracuje, w przeciwnym razie mogą się pogubić.

Uwaga: pozostałości po zaczepekach technicznych na detalach można usunąć drobnopziarnistym papierem ściernym lub nożem technicznym. Model składa się bez użycia kleju. W celu prawidłowego funkcjonowania mechanizmu, należy osie i koła zębate natrzeć świecą woskową.



DE

Aufbauanleitung.

Modellbausatz „Streitwagen Da Vinci“ besteht aus 67 Teilen auf 2 Platten verteilt. Zusätzlich wird noch ein Set Ersatzteile mitgeliefert. Sorgen Sie beim Zusammenbau für eine gute Beleuchtung und setzen Sie die Einzelteile strickt nach der Anleitung zusammen.

Modell kann auch wieder auseinander gebaut werden. Für das Zusammenbauen benötigen Sie: Messer, Schere, Schleifpapier und eine Kerze. Die Einzelteile werden von der Oberseite nach unten ausgedrückt. Wenn sich ein Teil nicht herausnehmen lässt, schneiden Sie die Haltestege mit dem Messer leicht ein. Eventuell verbleibende Kerbe mit dem Messer oder Schleifpapier entfernen. Modell wird ohne Kleber zusammengesetzt. Um ein stecken bleiben zu vorzubeugen, schmieren Sie die Achsen und Zahnräder etwas mit dem Kerzenwachs ein.



RUS

Инструкция по сборке.

Модель „Колесница Да Винчи“ состоит из 67 деталей, расположенных на двух листах. Дополнительно прилагается комплект запасных частей. Собирать модель рекомендуется при хорошем освещении соблюдая инструкцию. Разобрать модель можно в обратной последовательности.

Для сборки вам понадобятся: канцелярский нож, ножницы, наждачная бумага и восковая свеча. Выдавливать детали нужно аккуратно с лицевой стороны листа в направлении от себя, чтобы их не повредить. Если деталь не вынимается, надрежьте перемычки канцелярским ножом. Заусенцы от перемычек следует отшлифовать легкими движениями мелкой наждачной бумагой или аккуратно срезать канцелярским ножом.

Модель собирается без клея и не требует покраски. Для предотвращения заклинивания и наилучшего скольжения механизма, необходимо торец шестерни и оси в местах вращения смазать восковой свечой.

EN Notations • FR Désignation symbolique • ES Notas.
PL Oznaczenia symboli • DE Symbolbezeichnung • RUS Условные обозначения.



EN Approximate assembly time.
FR Temps d'assemblage estimé.
ES Tiempo estimado de construcción.
PL Przybliżony czas składnia.
DE Aufbauzeit.
RUS Примерное время сборки



EN Wax the details.
FR Lubrifiez les pièces avec la bougie.
ES Cera los detalles.
PL Natrzyj element świecą woskową.
DE Mit Kerzenwachs schmieren.
RUS Смажьте детали свечой.



EN Check elements position.
FR Vérifiez l'emplacement des éléments.
ES Comprobar la posición de los elementos.
PL Uwaga! sprawdź rozmieszczenie elementów.
DE Prüfen Sie die Position der Elemente.
RUS Проверьте расположение элементов.



EN Spare details.
FR Pièces de rechange.
ES Detalles de repuesto.
PL Części zamienne.
DE Ersatzteile.
RUS Запасные детали.



EN Check measurements
FR Vérifiez les dimensions.
ES Comprobar los tamaños.
PL Sprawdź rozmiar.
DE Prüfen Sie die Abmessungen.
RUS Проверьте размеры.

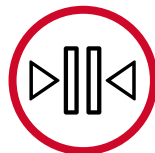

EN Press up to the stop.
FR Appuyez au maximum.
ES Presione hasta el tope.
PL Wciśnij do oporu.
DE Bis zum Anschlag zusammendrücken.
RUS Прижмите до упора.



EN Cut off with a knife
FR Coupez avec le couteau.
ES Cortar con el cuchillo.
PL Odetnij nożem.
DE Abschneiden.
RUS Отрежьте ножом.

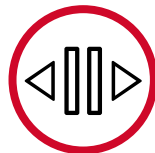

EN Carefully move apart.
FR Faites séparer délicatement.
ES Separar cuidadosamente.
PL Delikatnie rozsunąć detale.
DE Vorsichtig auseinanderschieben.
RUS Аккуратно раздвиньте.

EN The scale for size check. **FR** La règle pour vérifier les dimensions. **ES** La escala para la verificación de tamaño. **PL** Linijka do sprawdzenia wymiarów. **DE** Lineal um diverse Abmessungen zu prüfen. **RUS** Линейка для проверки размеров.



EN These holes help to push thin axle through several details. **FR** Les ouvertures indiquées vous aideront à pousser l'axe fin à travers quelques détails. **ES** Estos agujeros ayudan a empujar el eje delgado a través de varios detalles sobre ejes. **PL** Otwory w linijce mogą być pomocne przy przeciskaniu patyczków (osi) przez kilka elementów. **DE** Die angegebenen Öffnungen helfen Ihnen eine dünne Achse durch mehrere Öffnungen zu schieben. **RUS** Указанные отверстия помогут протолкнуть тонкую ось через несколько деталей.

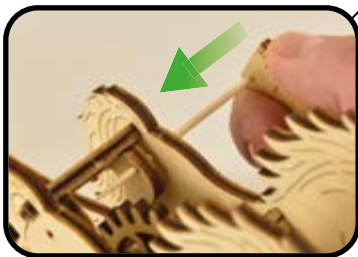

EN The ledge is for the squeezing the small details out of the board. You can also push the small details out in the process of disassembly. **FR** La proéminence est conçue pour aider à presser et enlever les petits détails de la feuille. On peut l'utiliser aussi pour pousser les petites pièces lors du démontage du modèle. **ES** La repisa es para apretar los pequeños detalles fuera del tablero. Además, también puede empujar los pequeños detalles en el proceso de desmontaje. **PL** Występ w linijce przeznaczony jest do wyciskania małych detali z arkusza sklejki. Można go wykorzystać również przy rozkładaniu modelu. **DE** Der Vorsprung dient dazu kleine Teile aus den Platten zu drücken. Kann auch zum ausdrücken kleiner Teile beim Auseinanderbauen des Modells benutzt werden. **RUS** Выступ предназначен для выдавливания из листа мелких деталей. Также им можно выталкивать мелкие детали при разборке модели.

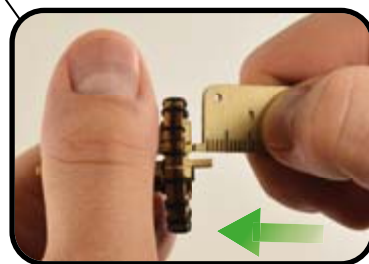
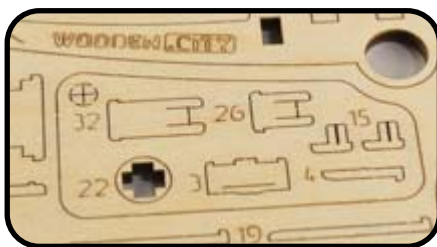

EN The thin black silicone thread is for better coupling of the wheel with the supporting surface. The stud should be performed in accordance with the pictures. **FR** L'élastique jaune est conçu pour faire tourner le mécanisme du modèle. Installez-le comme est indiqué sur le dessin. **ES** El fino hilo de silicona negro es para un mejor acoplamiento de la rueda del caballo con la superficie de apoyo. El perno debe realizarse de acuerdo con las imágenes. **PL** Cienka, czarna silikonowa gumka pozwoli na lepszy kontakt kół z podłożem. **DE** Das dünne, schwarze Silikon gummi dient dazu die Haftung der Räder zu verbessern. Montage erfolgt entsprechend der Zeichnungen. **RUS** Тонкая, черная силиконовая нить предназначена для лучшего сцепления колёс коня с опорной поверхностью. Обязуюк следует выполнить в соответствии с рисунками.



5x330 mm

EN Yellow rubber is for the rotation of the model mechanism. Install it as it is shown on the picture. **FR** L'élastique jaune est conçu pour faire tourner le mécanisme du modèle. Installez-le comme est indiqué sur le dessin. **ES** El caucho amarillo es para la rotación del mecanismo del modelo. Instálelo como se muestra en la imagen. **PL** Żółta gumka przeznaczona jest do napędu mechanizmu modelu. Zamontować ją należy zgodnie z instrukcją. **DE** Gelbes Gummiband dient dazu den Mechanismus zu drehen. **RUS** Желтая резинка предназначена для вращения механизма модели. Установите её как показано на рисунке.



EN This detail is for easy installation of the rubber. **FR** Cet article permet une installation facile de l'élastique. **ES** Este detalle es para la instalación fácil del caucho. **PL** Służy do łatwiejszego montażu gumki napędowej. **DE** Dieses Teil vereinfacht die Installation des Gummis. **RUS** Эта деталь - для удобной установки резинки.

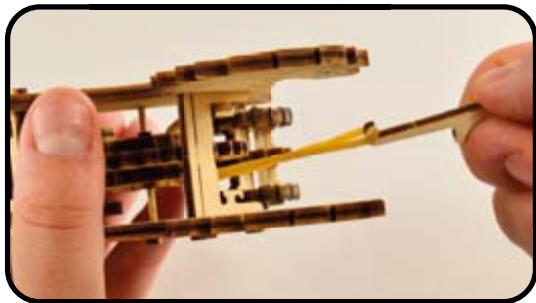

6

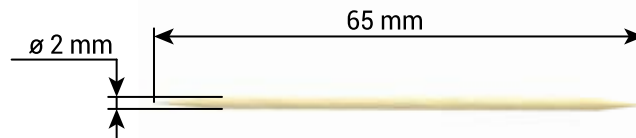

EN Thin axle. **FR** Axes minces. **ES** Eje delgado. **PL** Cienkie patyczki. **DE** Dünne Achsen. **RUS** Оси тонкие.

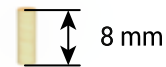
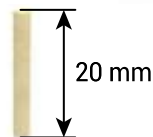

EN Thick axle. **FR** Axes épais. **ES** Eje grueso. **PL** Patyczki grube. **DE** Dicke Achsen. **RUS** Оси толстые.



EN Don't burn! **FR** A ne pas bruler!
ES Non accendere! **PL** Nie podpalac!
DE Nicht verbrennen! **RUS** Не поджигать!



EN No glue needed
FR La colle est non nécessaire
ES No se necesita pegamento
PL Klej nie jest potrzebny
DE Kleber ist nicht erforderlich
RUS Клей не требуется

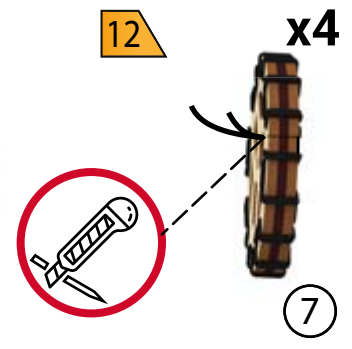
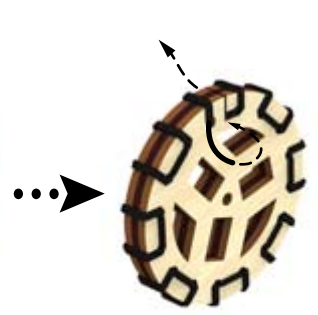
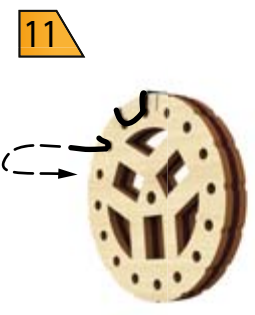
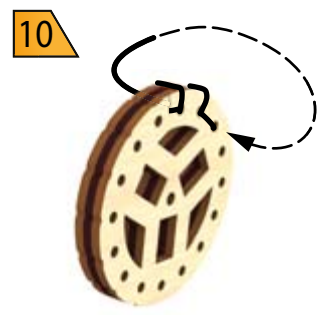
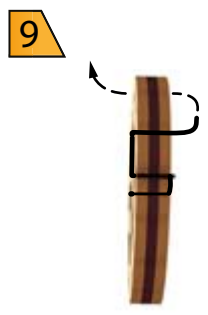
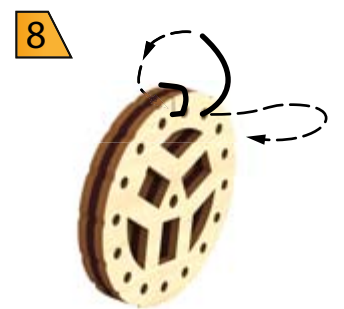
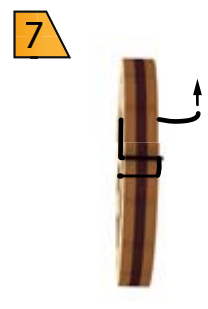
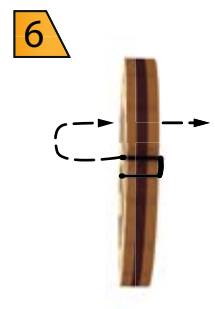
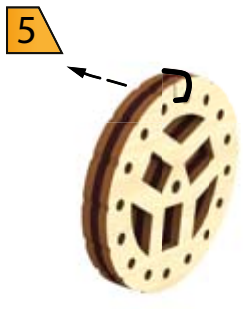
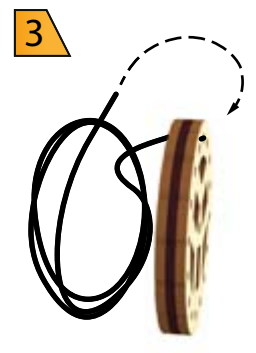
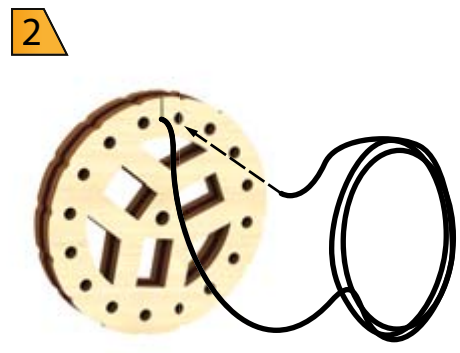
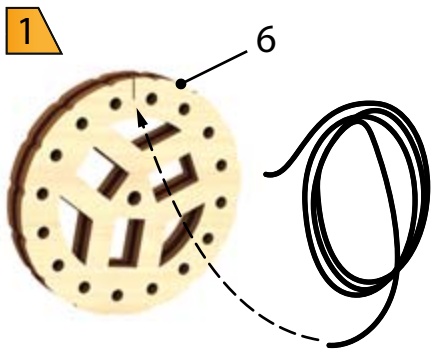



1



6



2

3



5

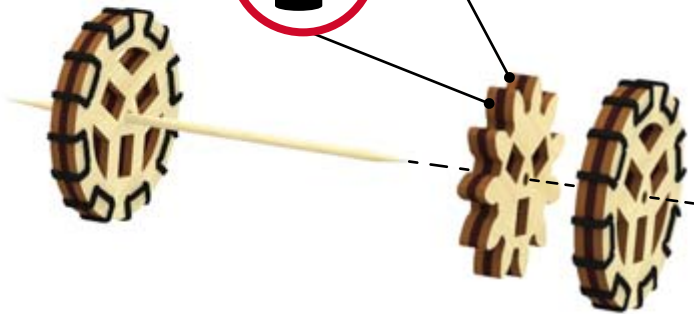

8

4

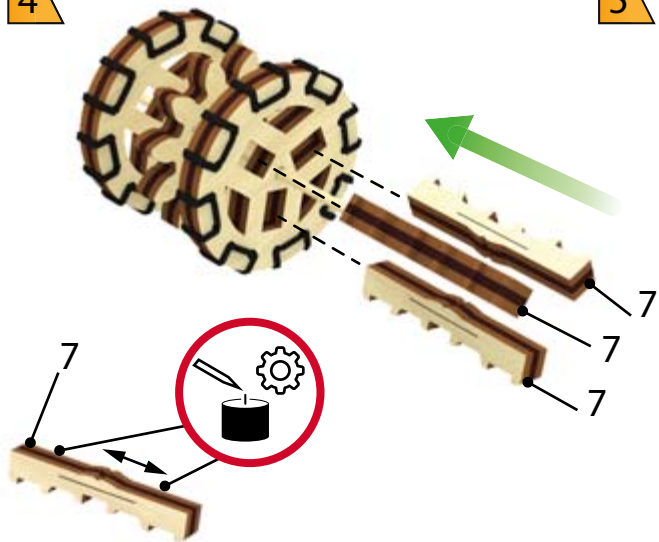

5

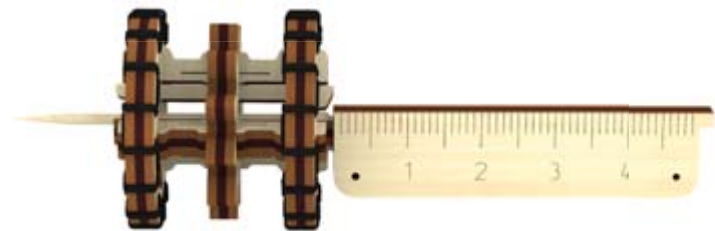
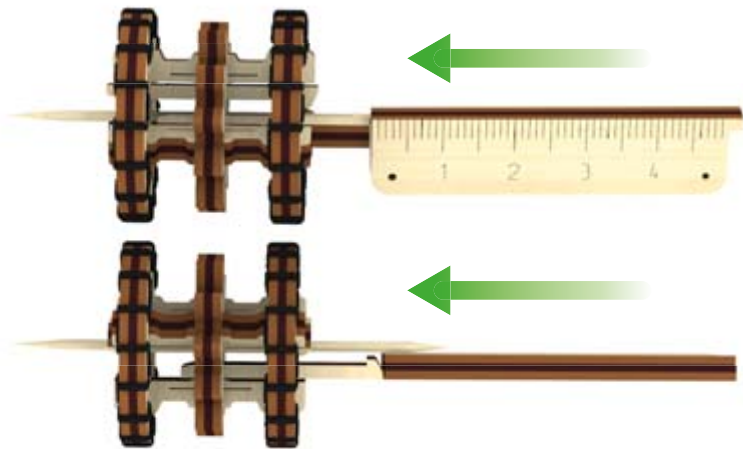
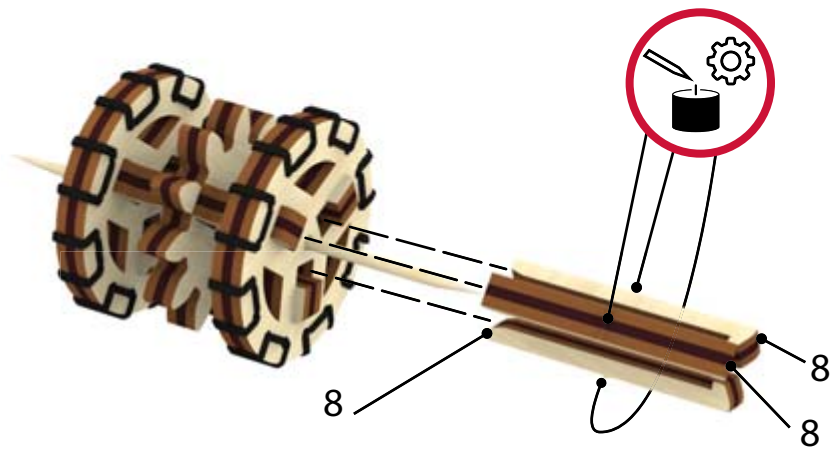

9



1

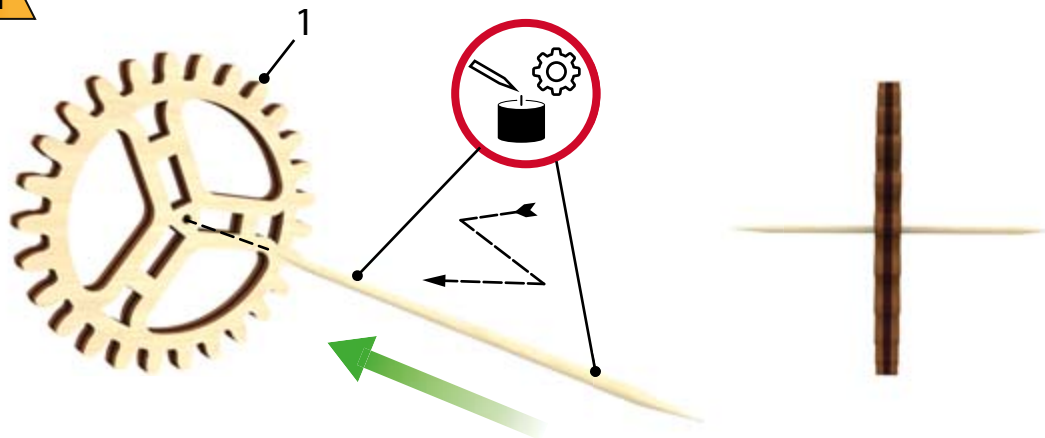

2

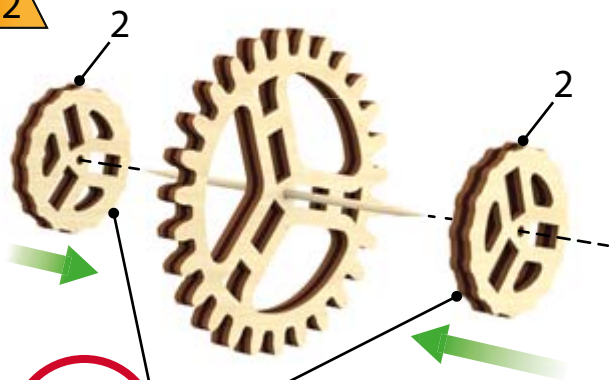

3

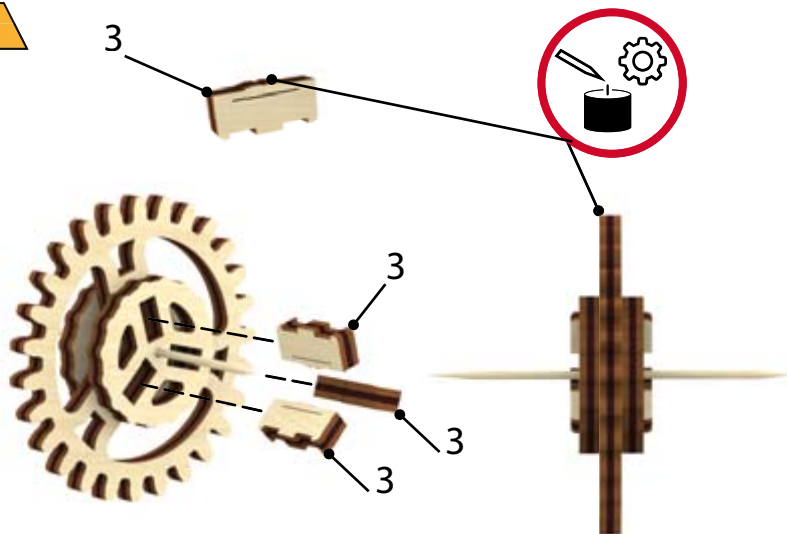

10

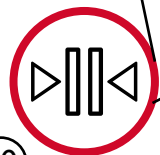

4

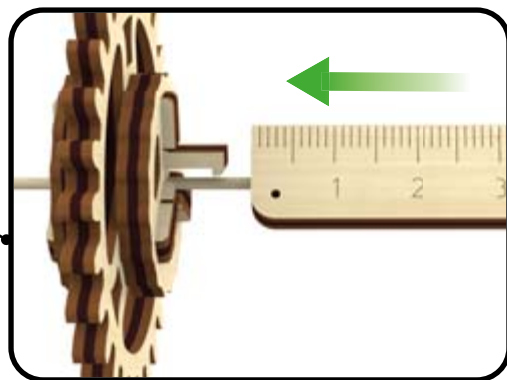
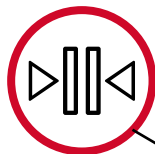
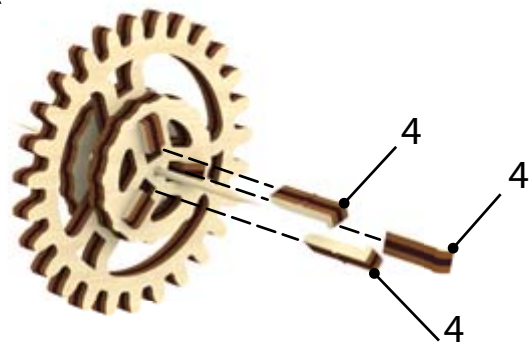

5

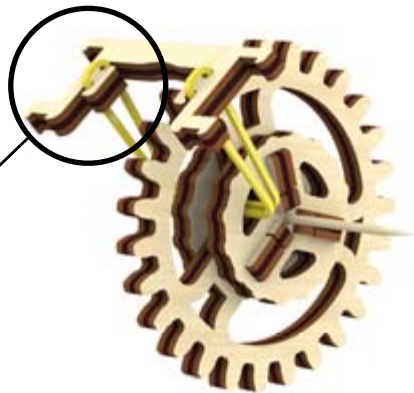
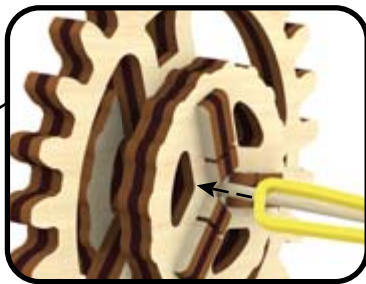
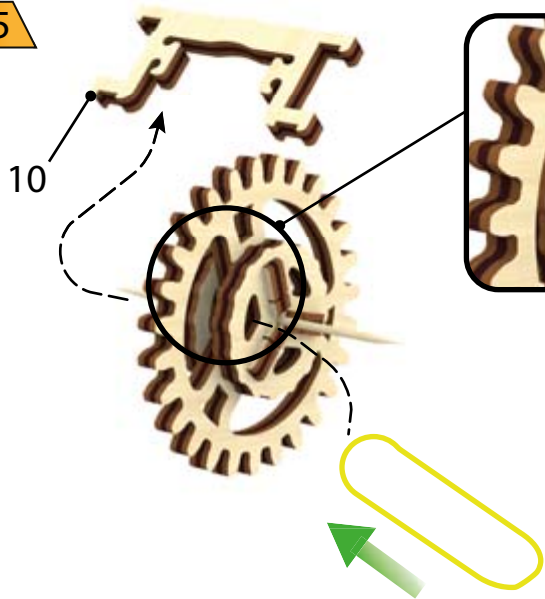



1

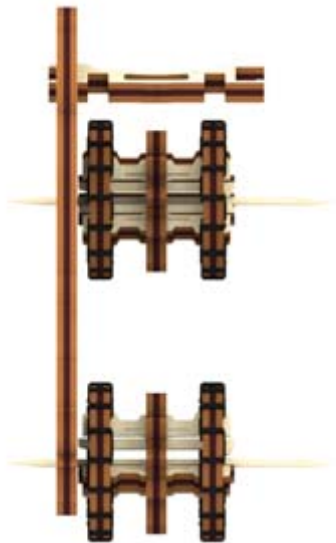
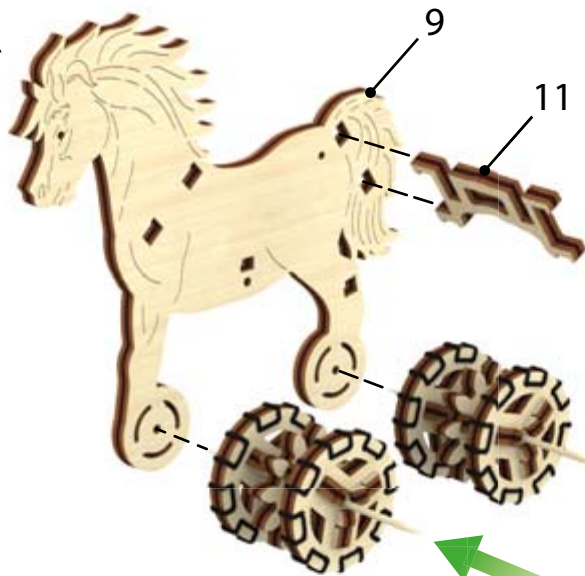

2

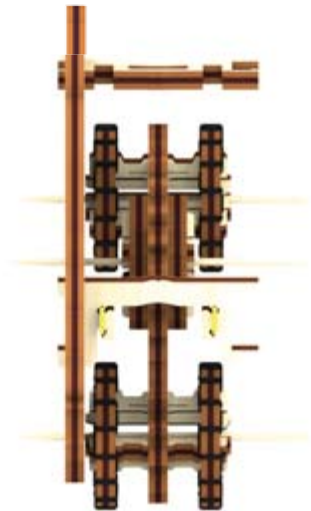
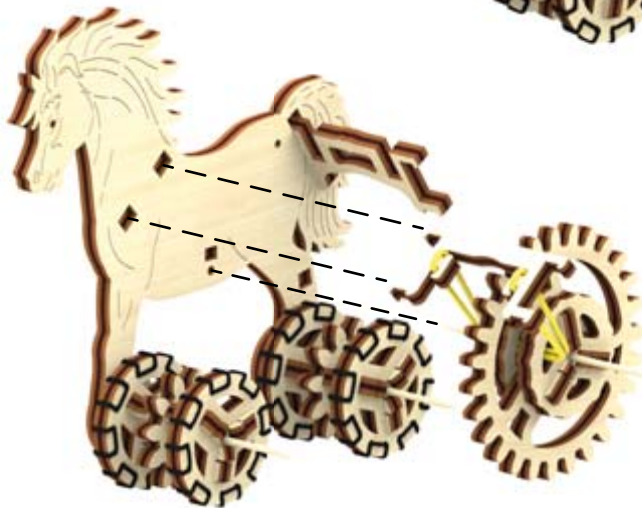

12



3

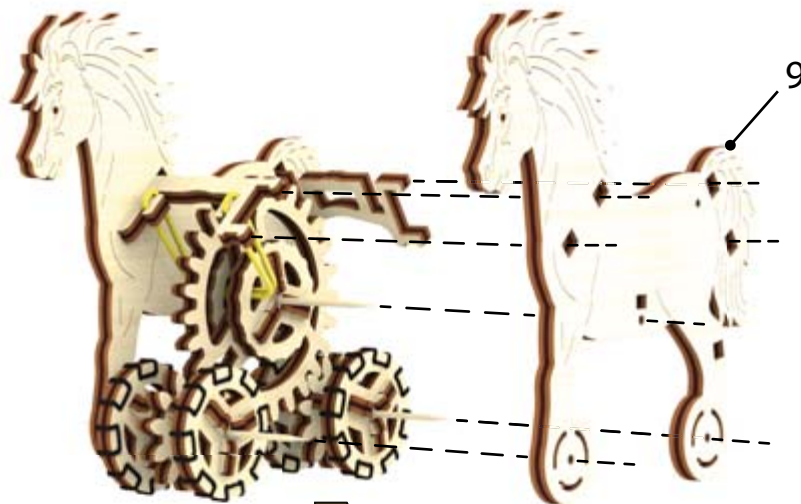

4

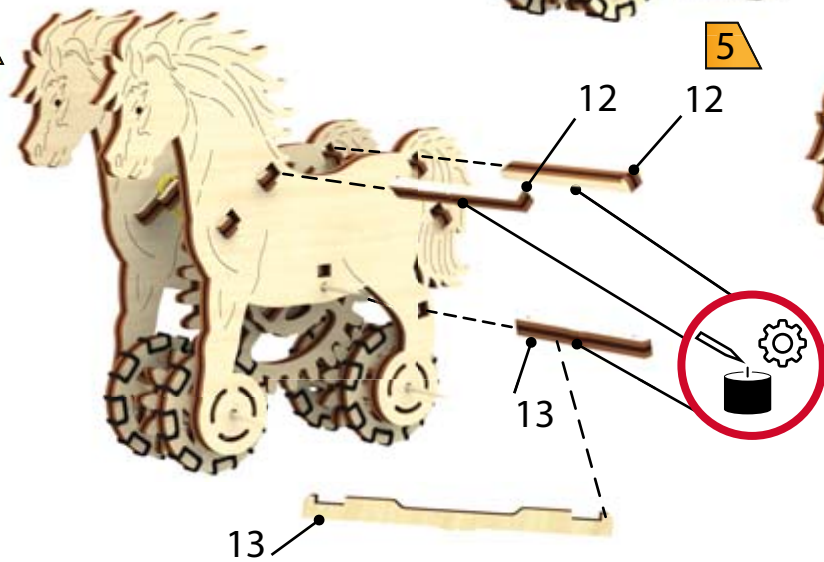

5

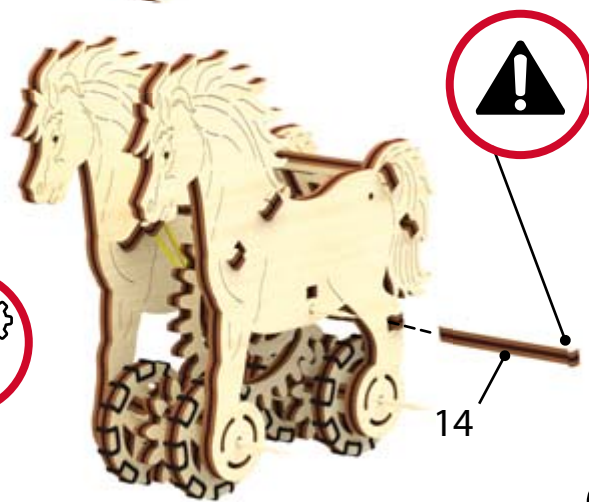

13

6

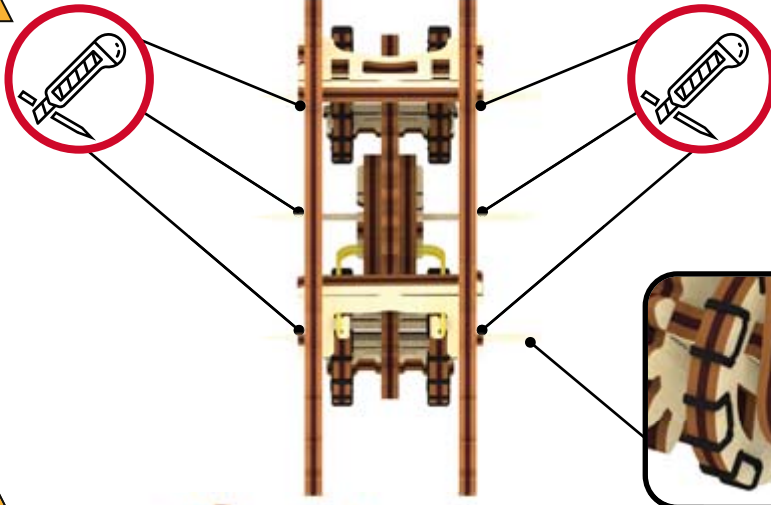

~60 min



7

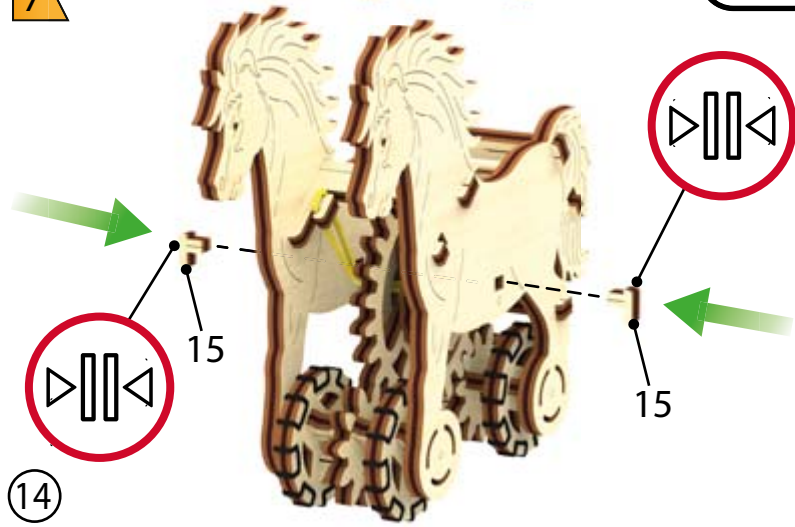

14



1

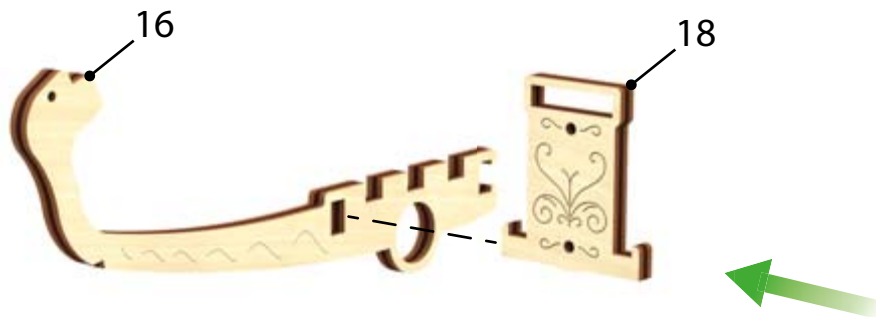

2



3

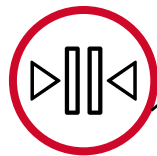

15

4

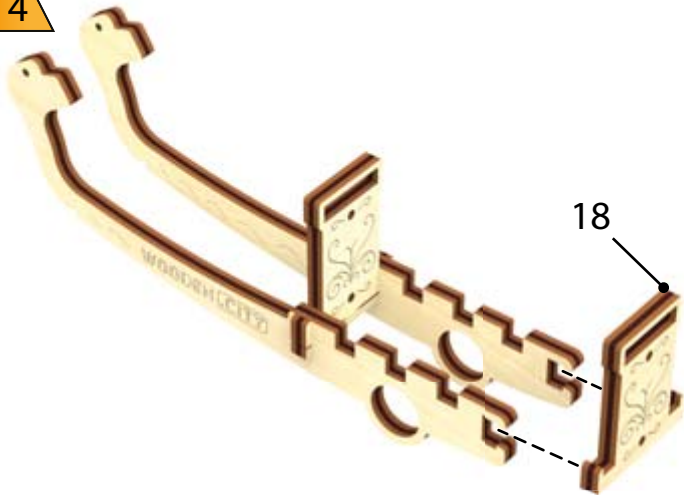

5

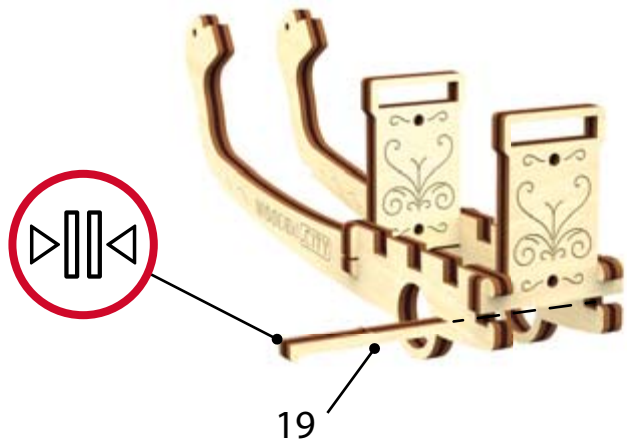

6

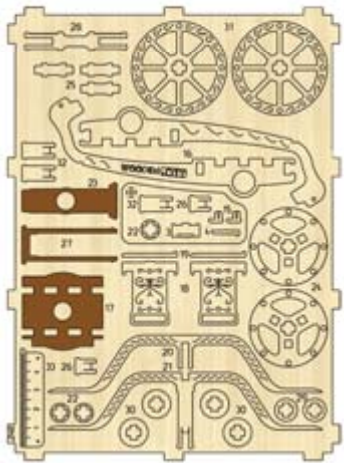
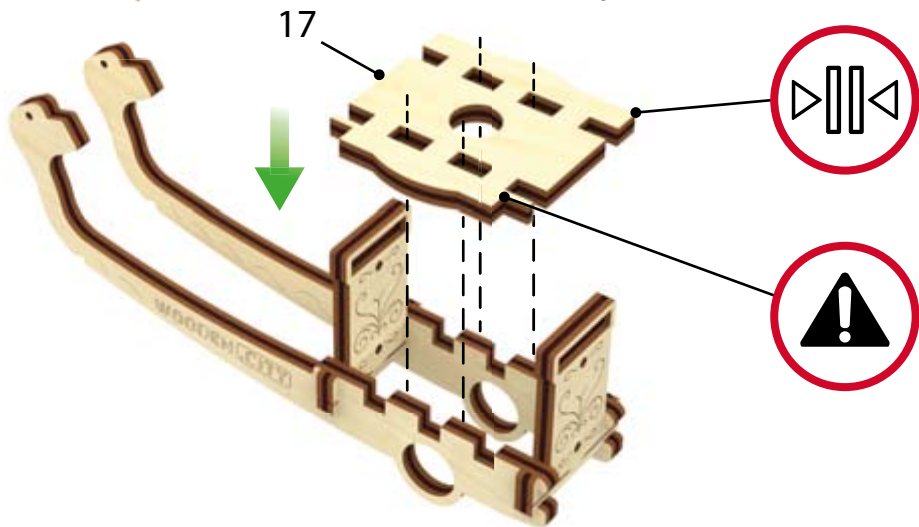

16

7

27

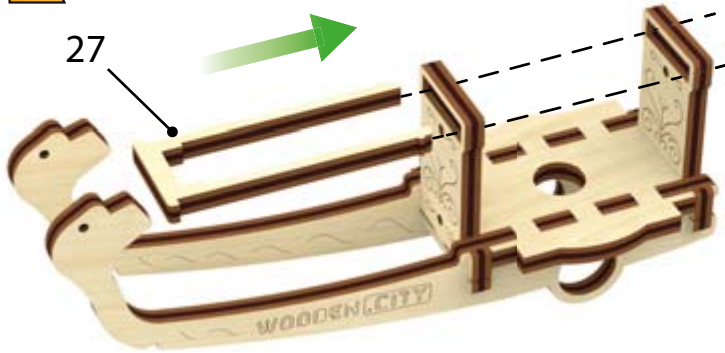

8

23

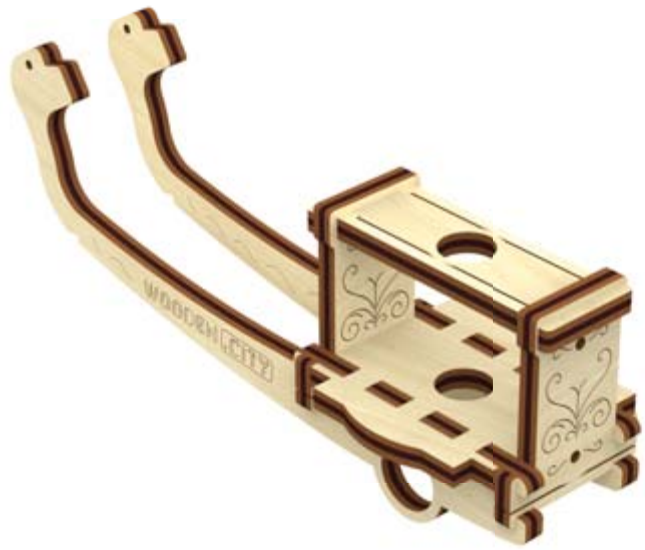
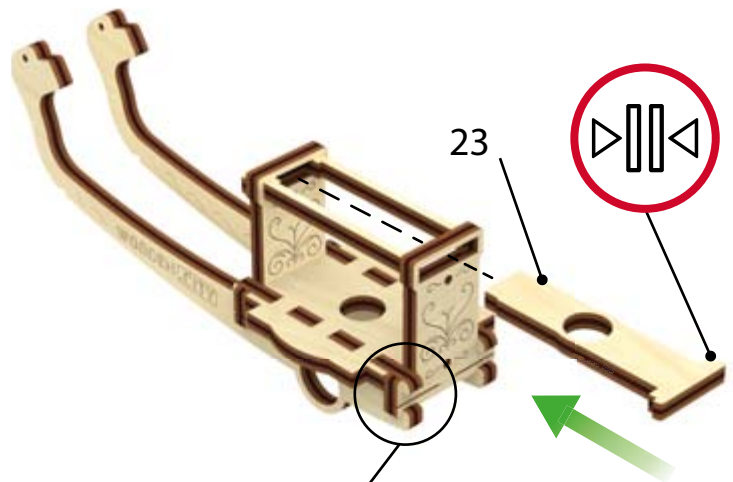

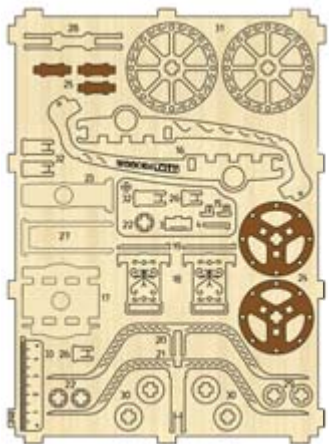

1

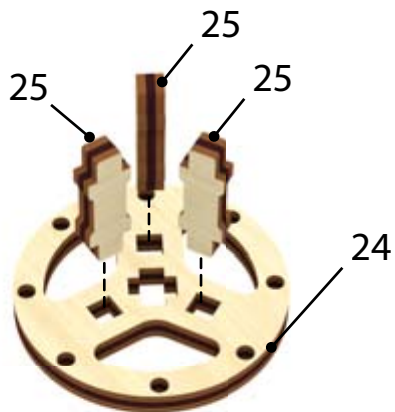

2

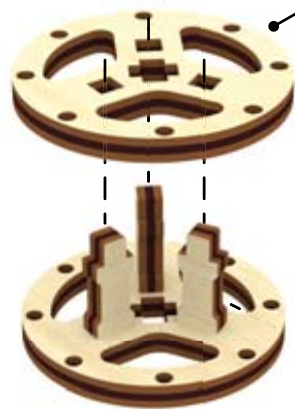

3

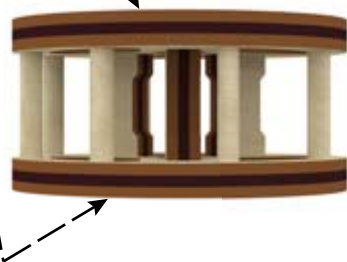
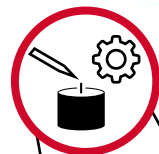
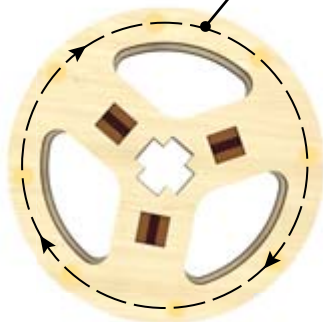
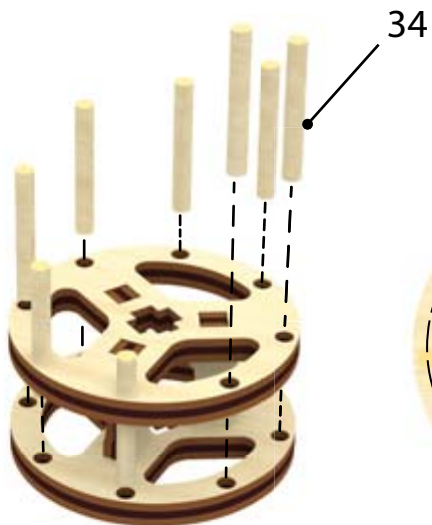

18

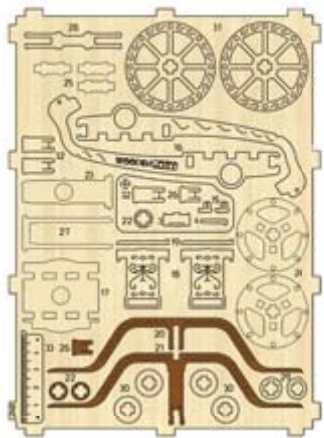

1

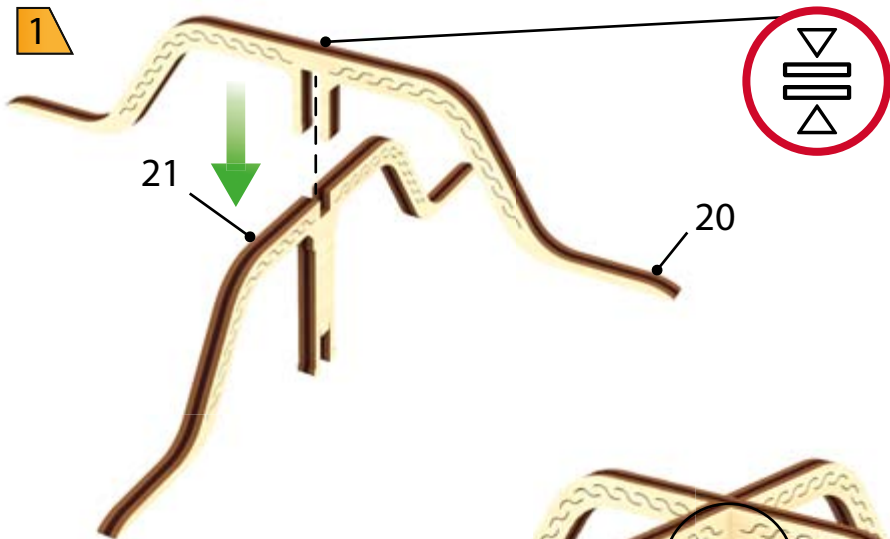

2

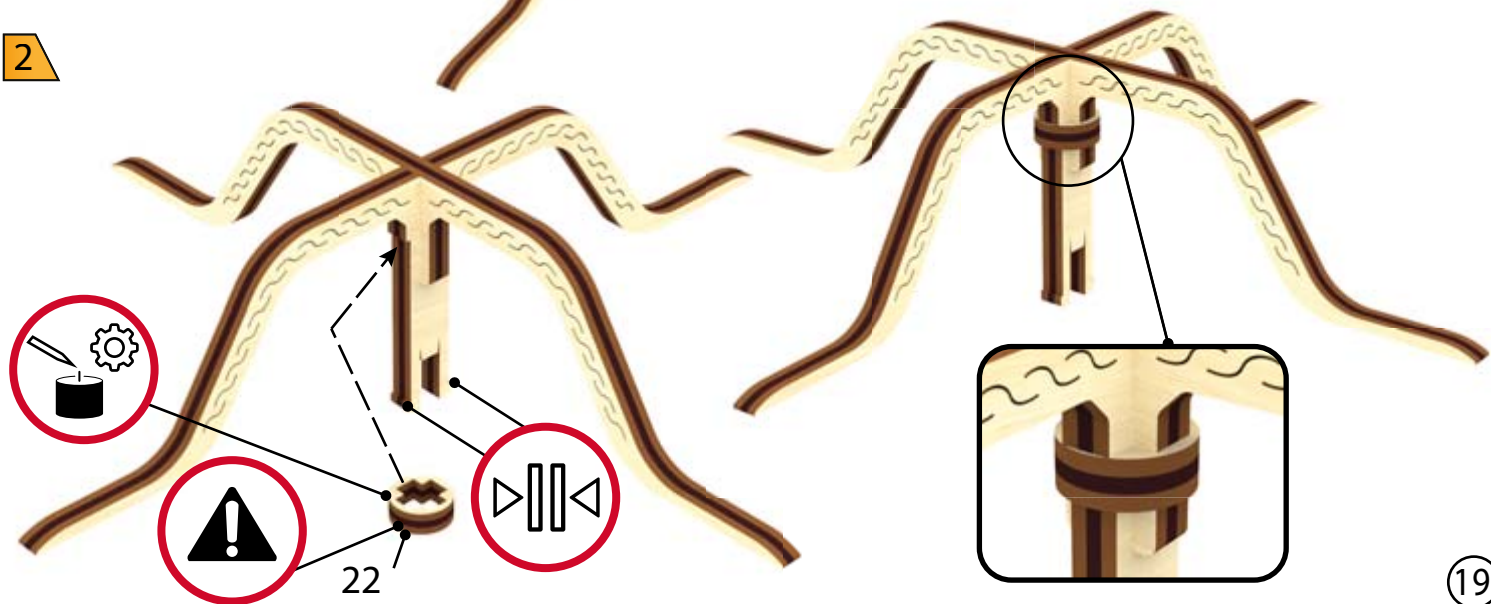

3

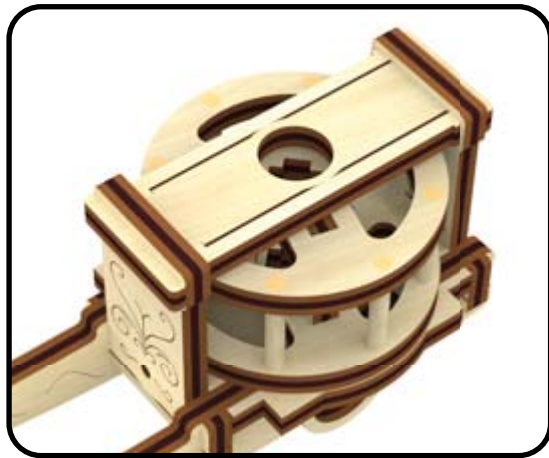
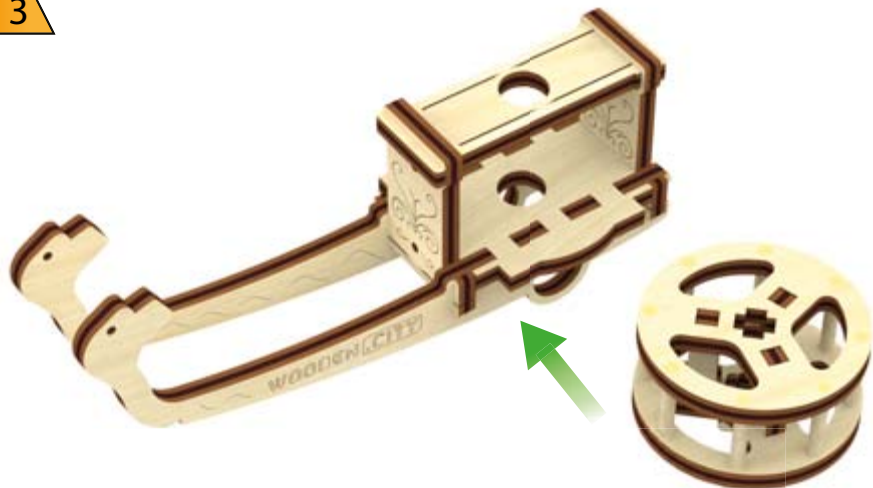

4

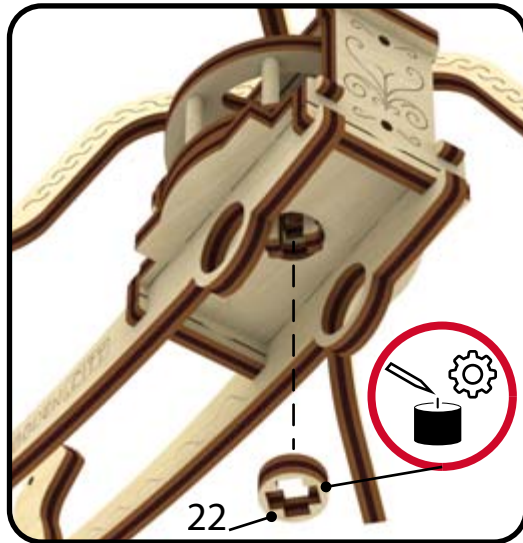
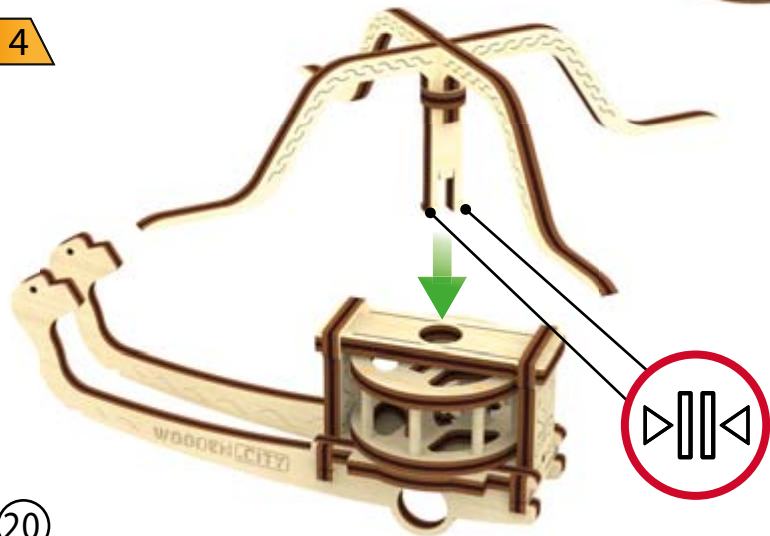

20

5

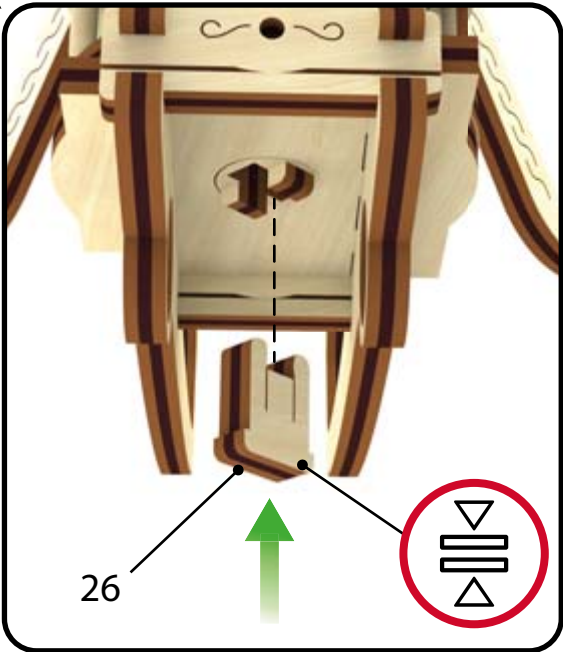

1

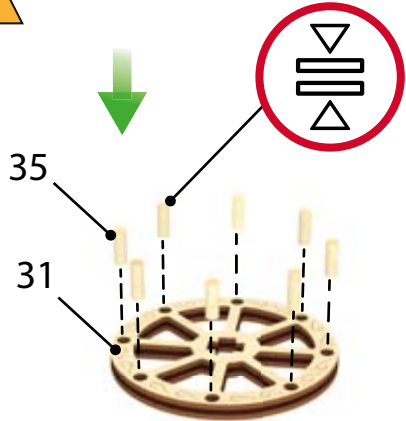

2

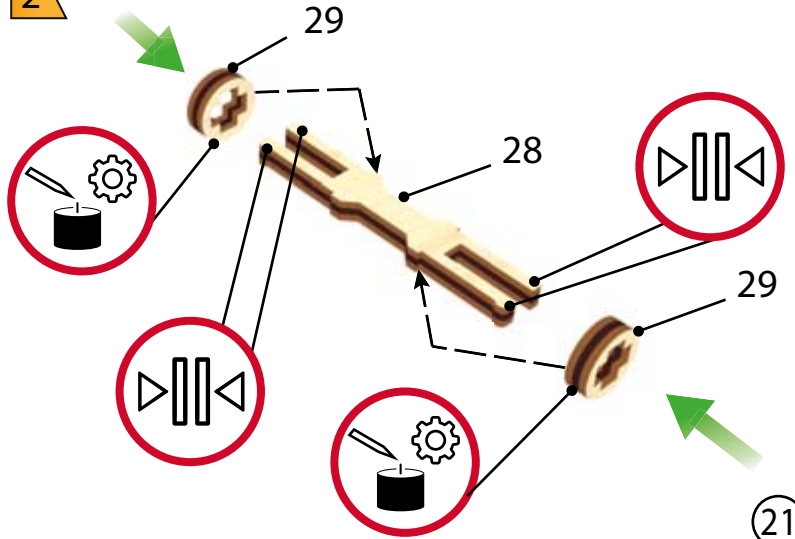

(21)

3

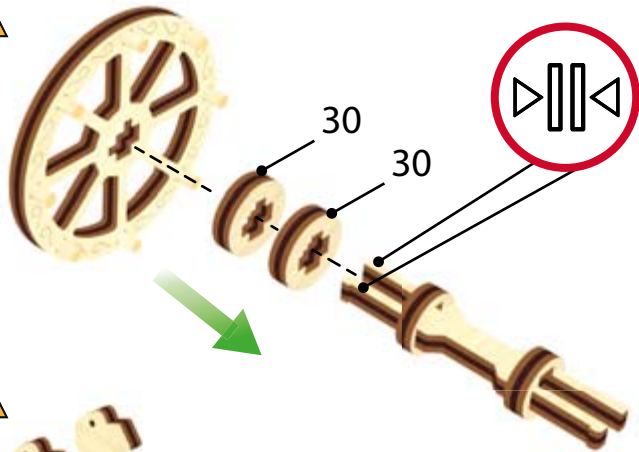

4

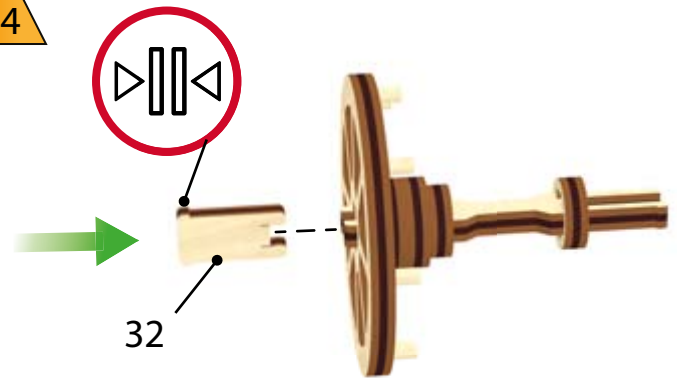

5

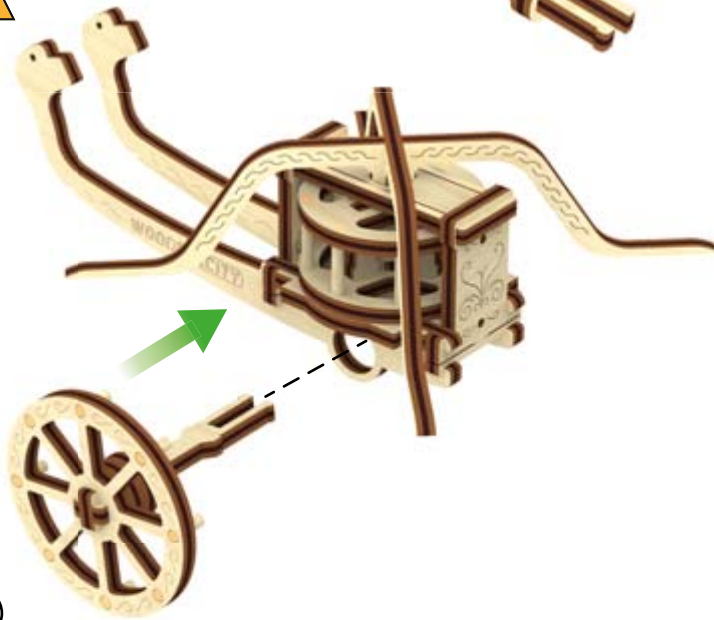

6

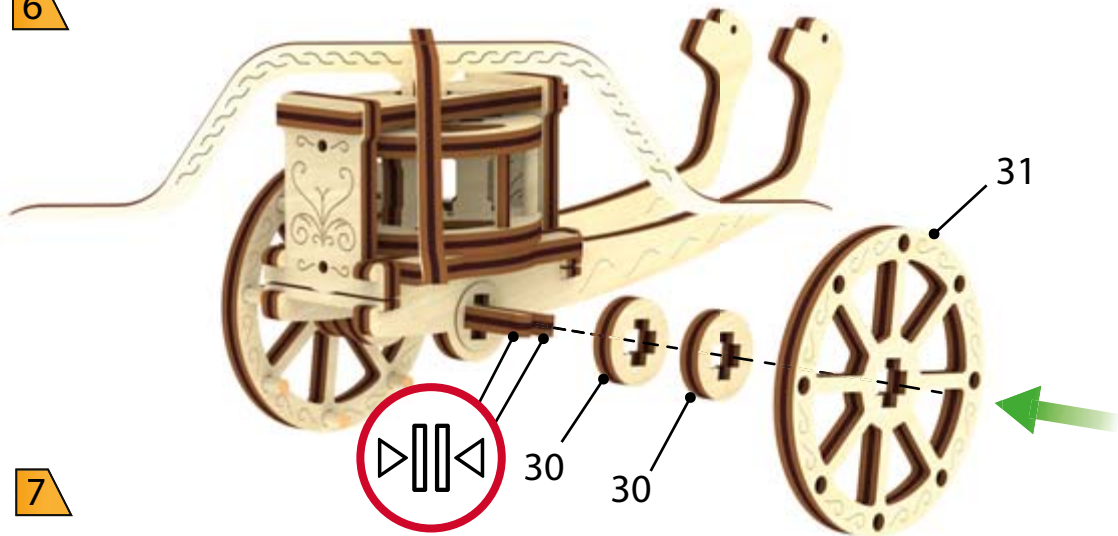

7

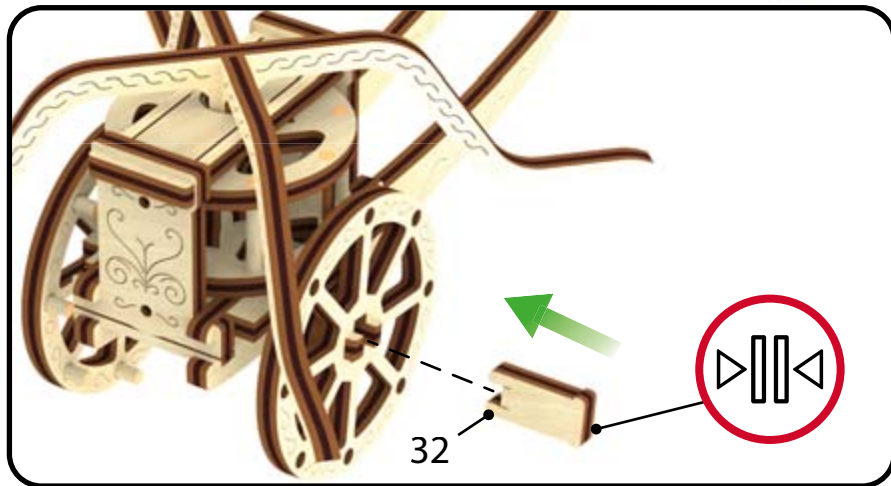

8

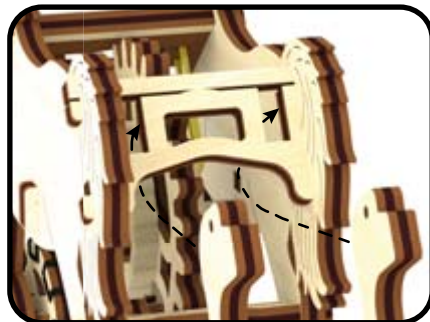
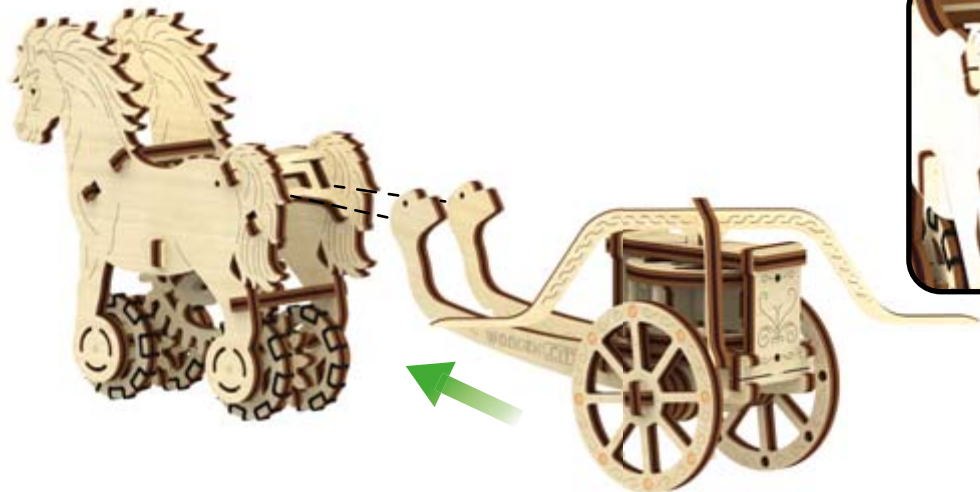

9

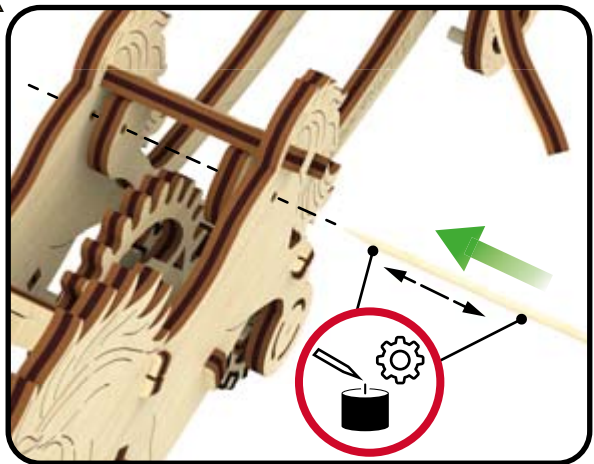

10

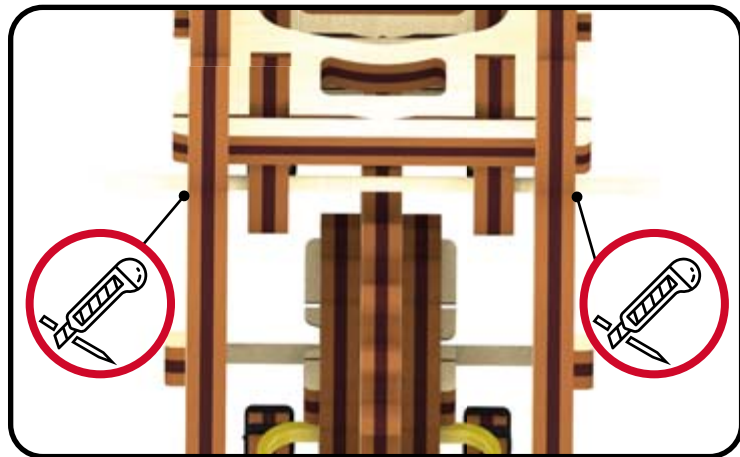

24

1

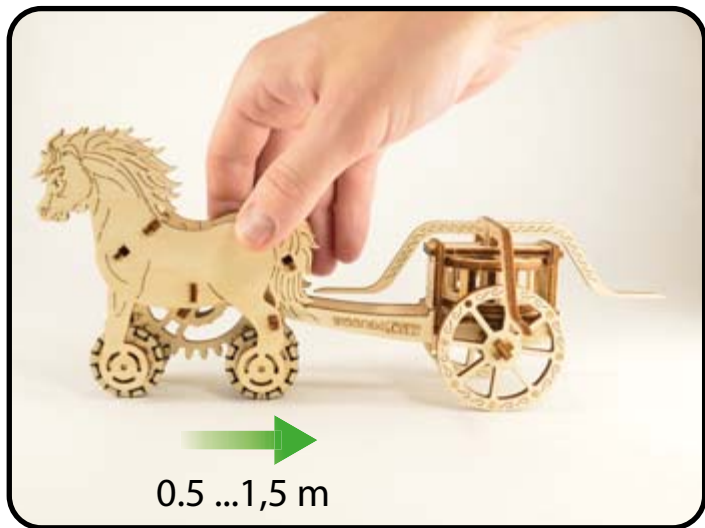

2

